

10  
9  
8  
7  
6  
5  
4  
3  
2  
1  
0

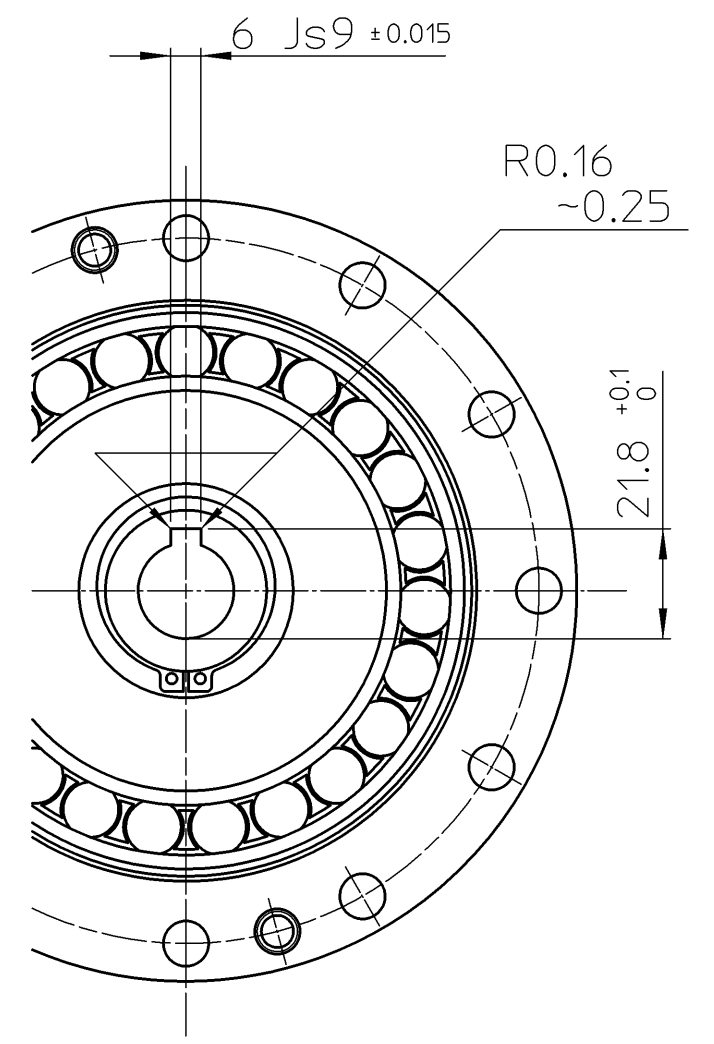
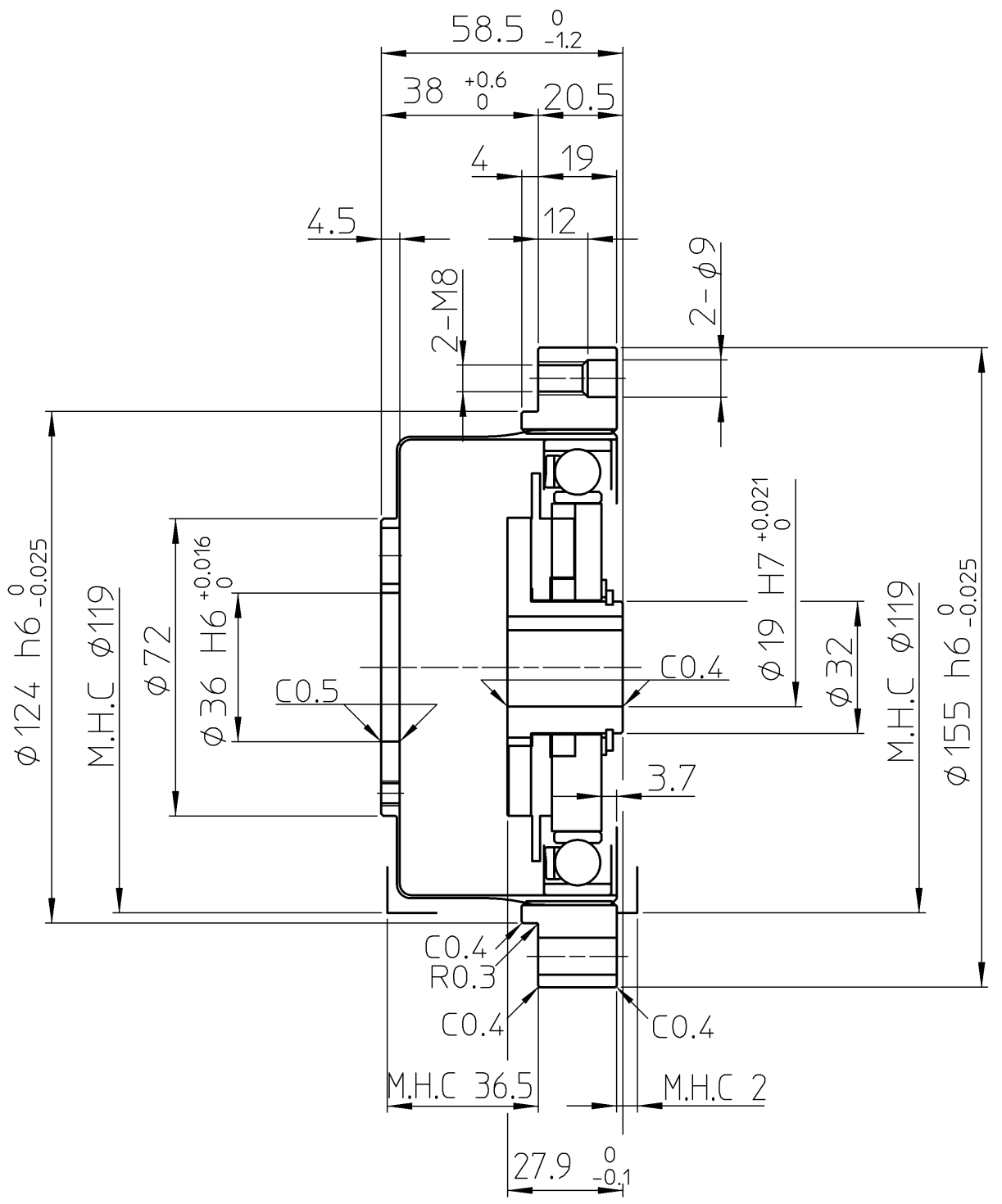
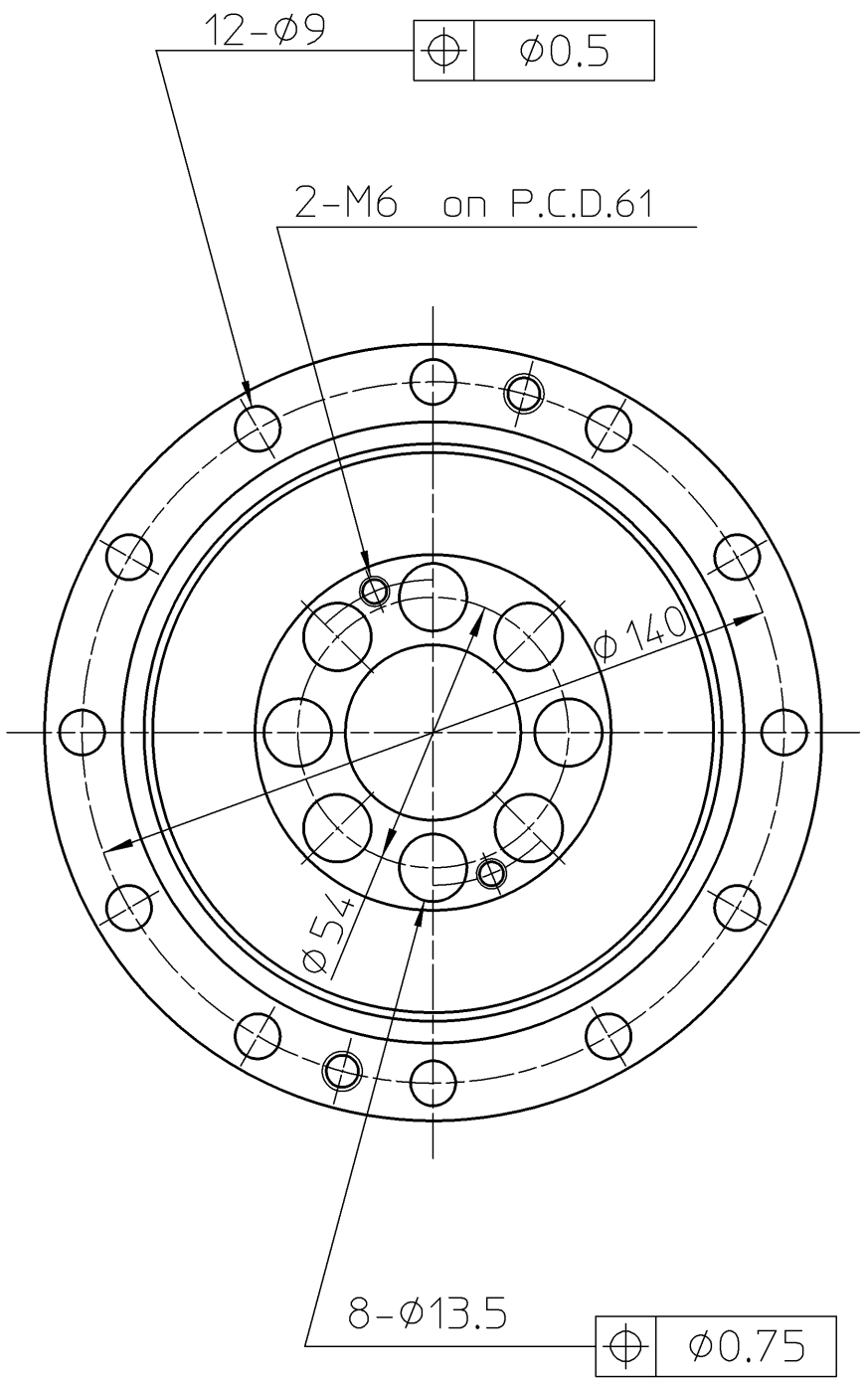

M.H.C = MINIMUM HOUSING CLEARANCE

工番	
台数	
No. OF WORK	QTY

機械加工無記号公差	0	0.5	6	30	120	315	1000
GENERAL TOLERANCE	±0.05	±0.1	±0.2	±0.3	±0.5	±0.8	±1.2

無記号表面アラサ	SURFACES MARKED EXCEPT AS NOTED	訂正	年月日	来	歴	製	審
$\nabla \rightarrow \nabla$	$\nabla \rightarrow \nabla$	REV.	DATE	DESCRIPTION		DRAWN	CHKD

本図は(株)ハーモニック・ドライブ・システムの所有に係わるものです。許可なく第三者に見せたり、トレースその他の複写及び指定された用途以外には使用してはならない。

熱処理	HEAT	材	質	1台分	素	材	寸	法	素	材	重	量	仕	上	重	量
備考	REMARKS	MATL	QTY	BLANK	DIMENSIONS	BLANK	WT	CALC	WT							
設計	DESIGN	SCALE	ARTICLE													
製	図	1:1.5	CSF-45-		-2A-GR											
製	図	タナカ	Jan-16-92													
審	査	CHKD	THIRD													
承	認	APPD	ANG													
		図面サイズ		図												
		DWG SIZE		DWG No.												
		D		B:1:A:0:6:7:0												

